

VÁLVULAS BLUELINE

Alta Ingeniería en Fluidos



Tecnología de punta en ingeniería de control de fluidos a bajo costo.

VISITA:

Inoxbajo1@prodigy.net.mx
www.inoxbajo.com.mx

CONTÁCTANOS:

01 (462) 62 511 38
01 (462) 62 517 51

Fig. 20 BL - Válvula esfera cpo 2 piezas. 1000 WOG en acero al carbón e inoxidable.

Válvula esfera, cpo 3 piezas 1000WOG, en acero al carbón e inoxidable. Fig. 30EL BL



LISTA DE MATERIALES:		
NO.	Nombre de parte	Material
1	Tuerca	304/316
2	Arandela de presión	304/316
3	Vástago	304/316
4	Manivela	201
5	Tuerca de glándula	304/316
6	Empaquetamiento	PTFE
7	Arandela de empuje	PTFE
8	Tapa	WCB/CF8/CF8M
9	Empaque	PTFE
10	Asiento	PTRE/RPTFE
11	Esfera	304/316
12	Cuerpo	WCB/CF8/CF8M

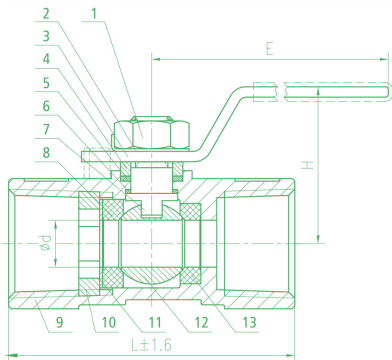

DIMENSIONES:				
Tam.	d	H	E	L
1/4"	10.5	50	65	41
3/8"	12	50	70	45
1/2"	15	60	85	55
3/4"	18	64	90	59
1"	23	71	115	70
1 1/4"	30	78	105	76
1 1/2"	36	86	140	84
2"	49	95	140	97
2 1/2"	62	130	180	124
3"	76	148	180	148
4"	96	180	220	185

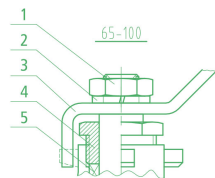

Dimensiones en milímetros

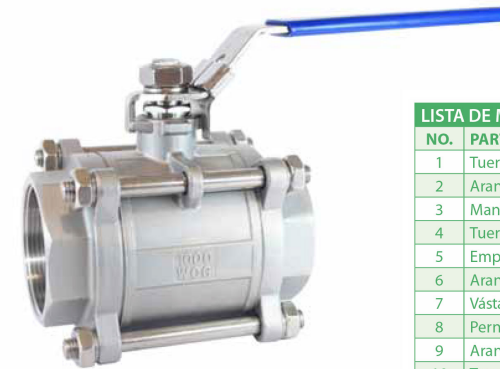

LISTA DE MATERIALES:		
NO.	PARTE	MATERIAL
1	Tuerca	304/316
2	Arandela de presión	304/316
3	Manivela	201
4	Tuerca de glándula	304/316
5	Empaquetamiento	PTFE
6	Arandela de empuje	PTFE
7	Vástago	304/316
8	Perno	304/316
9	Arandela de presión	304/316
10	Tuerca	304/316
11	Tapa	CF8/CF8M/WCB
12	Asiento	PTRE/RPTFE
13	Cuerpo	CF8/CF8M/WCB
14	Esfera	304/316

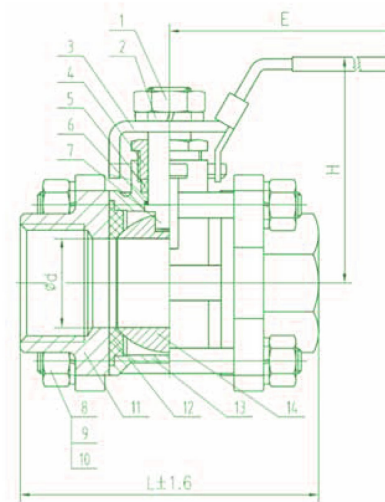

DIMENSIONES:				
Tam.	D	L ₀	H	E ₂
1/2"	13.5	60	61	95
3/4"	18	70	67	115
1"	23	80	71	135
1 1/4"	30	99	79	150
1 1/2"	36	110	95	160
2"	47	127	105	180

Dimensiones en milímetros

Fig. 20 BL - Válvula esfera cpo 2 piezas. 1000 WOG en acero al carbón e inoxidable.

Válvula esfera, cpo 3 piezas 1000WOG, en acero al carbón e inoxidable. Fig. 30EL BL



LISTA DE MATERIALES:		
NO.	Nombre de parte	Material
1	Tuerca	304/316
2	Arandela de presión	304/316
3	Vástago	304/316
4	Manivela	201
5	Tuerca de glándula	304/316
6	Empaquetamiento	PTFE
7	Arandela de empuje	PTFE
8	Tapa	WCB/CF8/CF8M
9	Empaque	PTFE
10	Asiento	PTRE/RPTFE
11	Esfera	304/316
12	Cuerpo	WCB/CF8/CF8M

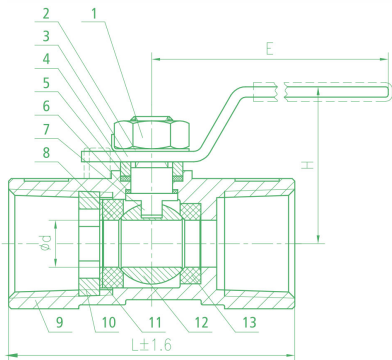

DIMENSIONES:				
Tam.	d	H	E	L
1/4"	10.5	50	65	41
3/8"	12	50	70	45
1/2"	15	60	85	55
3/4"	18	64	90	59
1"	23	71	115	70
1 1/4"	30	78	105	76
1 1/2"	36	86	140	84
2"	49	95	140	97
2 1/2"	62	130	180	124
3"	76	148	180	148
4"	96	180	220	185

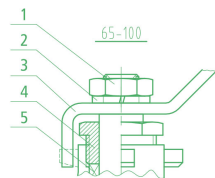

Dimensiones en milímetros



LISTA DE MATERIALES:		
NO.	PARTE	MATERIAL
1	Tuerca	304/316
2	Arandela de presión	304/316
3	Manivela	201
4	Tuerca de glándula	304/316
5	Empaquetamiento	PTFE
6	Arandela de empuje	PTFE
7	Vástago	304/316
8	Perno	304/316
9	Arandela de presión	304/316
10	Tuerca	304/316
11	Tapa	CF8/CF8M/WCB
12	Asiento	PTRE/RPTFE
13	Cuerpo	CF8/CF8M/WCB
14	Esfera	304/316

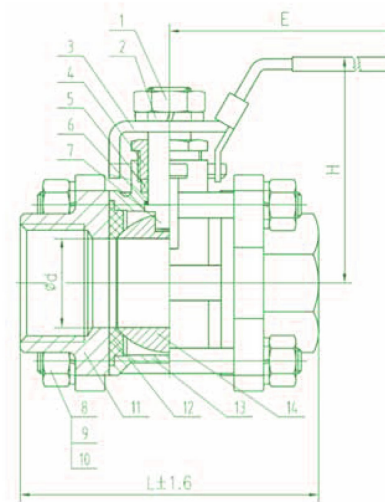

DIMENSIONES:				
Tam.	D	L ₀	H	E ₂
1/2"	13.5	60	61	95
3/4"	18	70	67	115
1"	23	80	71	135
1 1/4"	30	99	79	150
1 1/2"	36	110	95	160
2"	47	127	105	180

Dimensiones en milímetros

Fig. 30 EHP BL - Válvula esfera cpo 3 piezas, de montaje directo 1000 WOG en acero al carbón e inoxidable.

Válvula esfera, cpo 2 piezas, bridada, clase 150, en acero al carbón e inoxidable. Fig. 502 BL

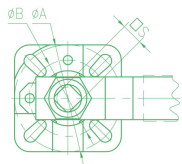
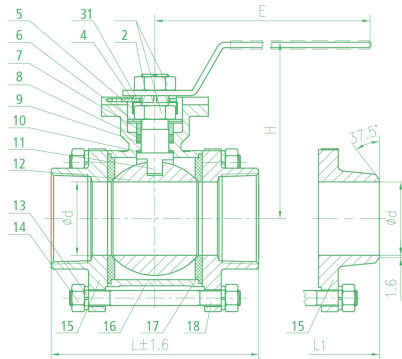

Dimensiones en milímetros

LISTA DE MATERIALES:		
NÚM.	NOMBRE DE PARTE	MATERIAL
1	Tuerca	304/316
2	Manivela	201
3	Emp. Metálico	304/316
4	Tope límite	304/316
5	Tapa tope segd.	304/316
6	Arandela Belleville	304/316
7	Glándula	304/316
8	Empaquetamiento	PTFE
9	Empaque tórico	NBR
10	Arandela de empuje	PTFE
11	Vástago	304/316
12	Esfera	304/316
13	Arandela de resorte	304/316
14	Tuerca	304/316
15	Tapa	WCB/CF8/CF8M
16	Cuerpo	WCB/CF8/CF8M
17	Asiento	PTFE/RPTFE
18	Perno	304/316

Tam.	d	H	E	L	L1	ISO5211		S
						A	B	
						1/2"	15	
3/4"	20	64	125	80	79	42	36	9
1"	25	79.5	155	90	88	50	42	11
1 1/4"	32	84	155	110	110	50	42	11
1 1/2"	38	106	195	116	116	70	50	14
2"	49	115.5	195	136	142	70	50	14
2 1/2"	65	136	245	185	183	102	70	17
3"	76	147	245	200	202	102	70	17
4"	96	165	300	235	242	102	70	19

Normas aplicables

1. Clasificación de diseño: ANSI B 16.34;
2. Inspección y pruebas: API 598.



LISTA DE MATERIALES:		
NO.	PORTE	MATERIAL
1	Cuerpo	1 CF8/CF8M/WCB
2	Empaque	1 PTFE
3	Asiento	2 PTFE
4	Esfera	1 304/316
5	Vástago	1 F6a
6	Tapa	1 WCB
7	Arandela de empuje	1 PTFE
8	Empaque	3 PTFE
9	Glándula	1 304/316
10	Pieza bloqueada	1 304/316
11	Candados para flecha	1 6150
12	Manivela	1 CF8
13	Candados para flecha	1 6150
14	Tuercas	2 304/316
15	Pernos	8 A193 B7
16	Tuerca	8 A194 2H

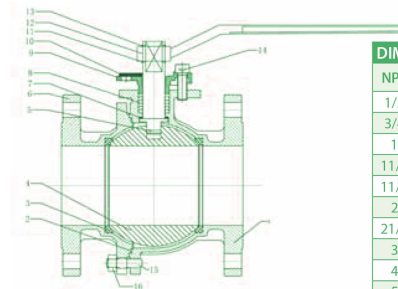

NPS	DN	L	D	D ₁	D ₂	B		n-Ø	f	L ₀	H
						FC	SUS				
1/2	15	108	89	60.5	35	11.2	11.2	4-15	1.6	120	75
3/4	20	117	98	70	43	12.7	11.2	4-15	1.6	130	84
1	25	125	108	79.25	51	14.2	11.2	4-15	1.6	150	90
1 1/4	32	140	117	89	64	15.7	12.7	4-15	1.6	190	107
1 1/2	40	165	127	98.5	73	17.5	14.3	4-15	1.6	220	127
2	50	178	152	120.7	92	19.1	15.9	4-19	1.6	230	140
2 1/2	65	190	178	139.7	105	22.4	17.5	4-19	1.6	270	164
3	80	203	190	152.5	127	23.9	19.1	4-19	1.6	300	177
4	100	229	229	190.5	157	23.9	23.9	8-19	1.6	330	206
5	125	356	254	216	186	23.9	23.9	8-22	1.6	600	295
6	150	394	279	241.3	216	25.4	25.4	8-22	1.6	800	320
8	200	457	343	298.5	270	28.4	28.6	8-22	1.6	1200	365
10	250	533	406	362	324	30	30.2	12-25	1.6	--	--

Dimensiones en milímetros

Fig. GA150BL - Válvula compuerta en acero fundido.
ANSI WCB A216 clase 150

Válvula compuerta, en acero fundido.
ANSI WCB A216 clase 300

Fig. GA 300BL

FUNDICIÓN
CRANE



Especificación:

1. Diseñada de ac. con ANSI B 16.34;
2. Cara-con-cara de ac. con ASME B16.10;
3. Extremo con brida de ac. con ASME/ANSI B16.5;
4. Prueba y verificación de ac. con ANSI B 16.34 y API 598.

LISTA DE MATERIALES:		
NO.	PARTE	MATERIAL
1	Cuerpo	ASTM A216 WCB
2	Disco	ASTM A216 WCB
3	Asiento	ASTM A515 GR70+576
4	Vástago	A182 P6
5	Empaque	304+Grafito
6	Sombbrero	ASTM A216 WCB
7	Asiento sello sup.	ASTM A276 420
8	Empaquetamiento	304+Grafito
9	Cojinete de empaque	ASTM A276 410
10	Glándula	ASTM A216 WCB
11	Tuerca de vástago	ASTM A439-2
12	Tapa de cojinete	A194-4
13	Volante manual	ASTM A536 F33100
14	Tuerca de volante	A194-4

DIMENSIONES:											
Presión	Tam.	L	D	D1	D2	b-f	Z x Fd	H	H1	W	
150 Lb	2"	178±2	150	120.7	92	20-1.6	4 x 19	352	410	215	
	2½"	190±2	180	139.7	105	23-1.6	4 x 19	383	464	215	
	3"	203±2	190	152.4	127	24-1.6	4 x 19	420	515	240	
	4"	229±2	230	190.5	157	24-1.6	8 x 19	490	604	300	
	5"	254±2	255	215.9	186	24-1.6	8 x 22	531.5	674	300	
	6"	267±2	280	241.3	216	24-1.6	8 x 22	612	782	320	
	8"	291±2	345	298.5	270	26-1.6	8 x 22	764	984	350	
	10"	330±2	405	362	324	29-2	12 x 26	916	1177	400	
	12"	356±3	485	431.8	381	31-2	12 x 26	1052	1360	450	
	14"	381±3	535	476.3	413	32-2	12 x 29	1205	1578	500	
	16"	406±3	595	539.8	470	36-2	16 x 29	1359	1766	540	
	18"	432±3	635	577.9	533	40-2	16 x 32	1470	1928	640	
20"	457±3	700	635	584	43-2	20 x 32	1628	2130	700		
24"	508±3	815	749.3	710	51-2	20 x 32	1949	2564	800		

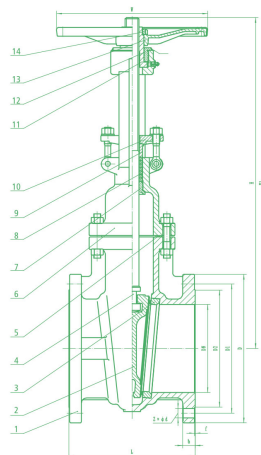

FUNDICIÓN
CRANE



Especificación:

1. Diseñada de ac. con ANSI B 16.34;
2. Cara-con-cara de ac. con ASME B16.10;
3. Extremo con brida de ac. con ASME/ANSI B16.5;
4. Prueba y verificación de ac. con ANSI B 16.34 y API 598.

LISTA DE MATERIALES:		
NO.	PARTE	MATERIAL
1	Cuerpo	ASTM A216 WCB
2	Disco	ASTM A216 WCB
3	Asiento	ASTM A515 GR70+576
4	Vástago	A182 P6
5	Empaque	304+Grafito
6	Sombbrero	ASTM A216 WCB
7	Asiento sello sup.	ASTM A276 420
8	Empaquetamiento	304+Grafito
9	Cojinete de empaque	ASTM A276 410
10	Glándula	ASTM A216 WCB
11	Tuerca de vástago	ASTM A439-2
12	Tapa de cojinete	A194-4
13	Volante manual	ASTM A536 F33100
14	Tuerca de volante	A194-4

DIMENSIONES:											
Presión	Tam.	L	D	D1	D2	b-f	Z x Fd	H	H1	W	
300 Lb	2"	216±2	165	127	92	22-1.6	8 x 19	367	435	215	
	2½"	241±2	190	149	105	26-1.6	8 x 22	393	473	240	
	3"	282±2	210	168.3	127	29-1.6	8 x 22	440	535	240	
	4"	305±2	255	200	157	32-1.6	8 x 22	510	626	300	
	5"	381±2	280	235	186	37-1.6	8 x 22	557	704	300	
	6"	403±2	320	269.9	216	37-1.6	12 x 22	648	814	350	
	8"	419±2	380	330.2	270	41-1.6	12 x 25	780	999	450	
	10"	457	445	387.5	324	48-1.6	12 x 29	924	1190	450	
	12"	502	520	450.8	381	52.4-2	16 x 32	1082	1398	500	
	14"	762	585	514.4	412.8	52.4-2	20 x 32	1230	1588	500	
	16"	838±3	650	571.5	470	57.6-2	20 x 35	1361	1771	640	
	18"	914±3	710	628.6	533	60.8-2	24 x 35	1502	1968	700	
20"	991	775	685.8	584	64-2	24 x 35	1659	2177	700		

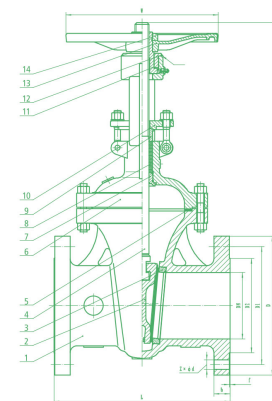

Fig. CH 150 BL - Válvula check en acero fundido.
ANSI WCB A216 clase 150

Válvula check, en acero fundido.
ANSI WCB A216 clase 300

Fig. CH 300 BL

FUNDICIÓN
CRANE



Especificación:

1. Diseñada de ac. con ANSI B 16.34
2. Cara-a-cara de ac. con ASME B16.10
3. Extremo con brida de ac. con ASME/ANSI B16.5
4. Prueba y verificación de ac. con ANSI B 16.34 y API 598

LISTA DE MATERIALES:		
NO.	PARTE	MATERIAL
1	Cuerpo	ASTM A216 Gr WCB
2	Disco	ASTM A216 Gr WCB+304
3	Bisagra	ASTM A216 Gr WCB
4	Sello	ASTM A276 F304
5	Sello	ASTM A276 F304
6	Tuerca	ASTM A 194 2H
7	Perno bisagra	ASTM A276 F304
8	Perno bisagra	ASTM A276 F304
9	York	ASTM A216 Gr WCB
10	Pernos	ASTM A 193 B7
11	Empaque	SS304+GRAFITO
12	Tapa	ASTM A216 Gr WCB
13	Pernos	ASTM A 193 B7
14	Tuercas	ASTM A 194 2H
15	Tornillo de ojo	ASTM A216 Gr WCB
16	Anillo asiento	A105+STL

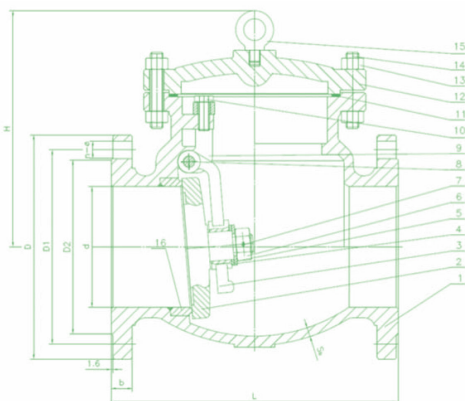

DIMENSIONES:									
Presión	Tam.	d	D	D1	D2	L	n-ø	Sb	Peso kg
150lb	2"	51	152	120.5	92	203	4-19	5.6	20
	2½"	63.5	178	139.5	105	216	4-19	5.6	25
	3"	76	190	152.5	127	241	4-19	5.6	40
	4"	102	229	190.5	157	292	8-19	6.4	52
	6"	152	279	241.5	216	406	8-22	7.1	90
	8"	203	343	298.5	270	495	8-22	7.9	175
	10"	254	406	362	324	622	12-25	8.6	220
	12"	305	483	432	381	699	12-25	9.7	590

FUNDICIÓN
CRANE

Especificación:

1. Diseñada de ac. con ANSI B 16.34
2. Cara-a-cara de ac. con ASME B16.10
3. Extremo con brida de ac. con ASME/ANSI B16.5
4. Prueba y verificación de ac. con ANSI B 16.34 y API 598



LISTA DE MATERIALES:		
NO.	PARTE	MATERIAL
1	Cuerpo	ASTM A216 Gr WCB
2	Disco	ASTM A216 Gr WCB+304
3	Bisagra	ASTM A216 Gr WCB
4	Sello	ASTM A276 F304
5	Sello	ASTM A276 F304
6	Tuerca	ASTM A 194 2H
7	Perno bisagra	ASTM A276 F304
8	Perno bisagra	ASTM A276 F304
9	York	ASTM A216 Gr WCB
10	Pernos	ASTM A 193 B7
11	Empaque	SS304+GRAFITO
12	Tapa	ASTM A216 Gr WCB
13	Pernos	ASTM A 193 B7
14	Tuercas	ASTM A 194 2H
15	Tornillo de ojo	ASTM A216 Gr WCB
16	Anillo asiento	A105+STL

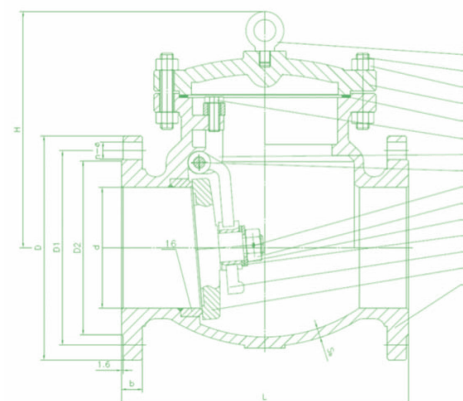

DIMENSIONES:										
Presión	Tam.	d	D	D1	D2	L	b	n-ø	Sb	Peso kg
300lb	2"	51	165	127	92	267	23	8-19	6.4	14
	2½"	63.5	190	149	105	292	26	8-22	6.4	20
	3"	76	210	168	127	318	29	8-22	7.1	25
	4"	102	254	200	157	356	32	8-22	10	42
	6"	152	318	270	216	445	37	12-22	9.7	70
	8"	203	381	330	270	559	42	12-25	11.2	150

Fig. GA AI 150 BL - Válvula compuerta, acero inoxidable T316.
ANSI WCB A216 clase 150

Válvula de retención (check), en acero inoxidable
Clase 150 y 300

Fig. CH 150 AI BL



Requisitos técnicos

1. Diseño y manufactura de acuerdo con api 600
2. Cara-con cara de acuerdo con b16.10
3. Extremo de brida de acuerdo con b16.5
4. Prueba e inspección de acuerdo con api 598

LISTA DE MATERIALES:

NO.	NOMBRE	MATERIAL
1	Cuerpo	CF8M
2	Anillo de asiento	316
3	Disco	CF8M
4	Vástago	316
5	Perno de sombrero	A193 B8
6	Tuerca de sombrero	A194 8
7	Empaque	Grafito + 316
8	Sombrero	CF8M
9	Asiento posterior	316
10	Empaquetamiento	Grafito
11	Cuña	A193 B8
12	Glándula de empaque	304
13	Brida de glándula	CF8
14	Tuerca	A194 8
15	Tuerca de vástago	Bronce
16	Tuerca de glándula	304
17	Volante manual	Hierro dúctil
18	Tuerca de volante manual	S.S.
19	Perno de ranura	304
20	Grasera	Ensamble

DIMENSIONES:

Tam.	d	D1	D2	D	T	n-d1	L
2"	51	92	120.5	152	16	4-19	178
2.5"	54	105	139.5	178	18	4-19	190.5
3"	76	127	152.5	190	19	4-19	203
4"	102	157	190.5	229	24	8-19	229
6"	152	216	241.5	279	26	8-22	267
8"	203	270	295.5	343	29	8-22	292
10"	254	324	362	406	31	12-25	330
12"	305	381	432	483	32	12-25	356
14"	337	413	476	533	35	12-29	381
16"	406	470	539.5	597	36.6	16-29	406
18"	450	533	578	635	39.7	16-32	432
20"	500	584	635	698	42.9	20-32	457
24"	600	692	749.5	813	47.7	20-35	508

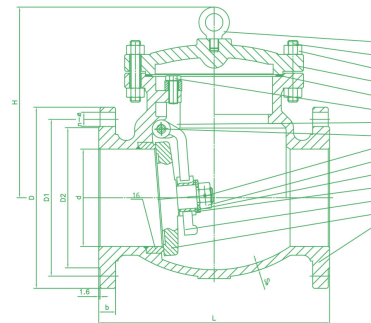
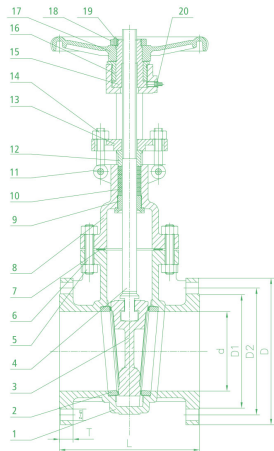

Especificación:

1. Diseñada de ac. con ANSI B 16.34;
2. Cara-con-cara de ac. con ASME B16.10;
3. Extremo con brida de ac. con ASME/ANSI B16.5;
4. Prueba y verificación de ac. con ANSI B 16.34 y API 598.

LISTA DE MATERIALES:

No.	NOMBRE DE PARTE	MATERIAL	CANT.
1	Cuerpo	ASTM A351 CF8M	1
2	Disco	ASTM A216 GrWCB+304	1
3	Bisagra	ASTM A216 Gr WCB	1
4	Sello	ASTM A276 F304	1
5	Sello	ASTM A276 F304	1
6	Tuerca	ASTM A194 2H	1
7	Pin de bisagra	ASTM A276 F304	1
8	Pin de bisagra	ASTM A276 F304	1
9	York	ASTM A216 Gr WCB	1
10	Pernos	ASTM A193 B7	1
11	Empaque	SS304+GRAFITO	1
12	Tapa	ASTM A216 Gr WCB	1
13	Pernos	ASTM A193 B7	12
14	Tuercas	ASTM A194 2H	12
15	Tornillo de ojo	ASTM A216 Gr WCB	1
16	Anillo de asiento	A105+STL	1

DIMENSIONES:

Clase 300	NPS	d	D	D1	D2	L	b	n-F	Sb	Peso (Kg)
	2"	51	165	127	92	267	23	8-19	6.4	14
	2½"	63.5	190	149	105	292	26	8-22	6.4	20
	3"	76	210	168	127	318	29	8-22	7.1	25
	4"	102	254	200	157	356	32	8-22	10	42
	6"	152	318	270	216	445	37	12-22	9.7	70
	8"	203	381	330	270	559	42	12-25	11.2	150

DIMENSIONES:

Clase 150	NPS	d	D	D1	D2	L	b	n-F	Sb	Peso (Kg)
	2"	51	152	120.5	92	203	16	4-19	5.6	20
	2½"	63.5	178	139.5	105	216	18	4-19	5.6	25
	3"	76	190	152.5	127	241	19	4-19	5.6	40
	4"	102	229	190.5	157	292	24	8-19	6.4	52
	6"	152	279	241.5	216	406	26	8-22	7.1	90
	8"	203	343	298.5	270	495	29	8-22	7.9	175
	10"	254	406	362	324	622	31	12-25	8.6	220
	12"	305	483	432	381	699	32	12-25	9.7	590

Fig. GA125VF BL - Válvula compuerta, bridada en hierro.
Clase 125, Vástago Fijo.

Válvula compuerta, bridada en hierro.
Clase 125, Vástago Saliente.

Fig. GA125VS BL

FUNDICIÓN
CRANE

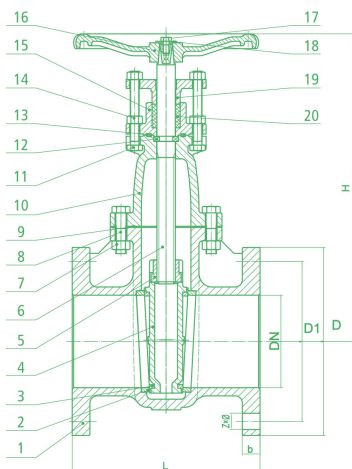

LISTA DE MATERIALES:		
NO.	NOMBRE	MATERIAL
1	Cuerpo	HIERRO VACIADO FC20
2	Empaque de sello	Bronce / Al
3	Sello empaque de seguridad	Bronce / Al
4	Disco	HIERRO VACIADO FC20
5	Tuerca de vástago	ASTM B62
6	Vástago	Al410
7	Tuerca	Q235
8	Tornillo	Q235
9	Empaques de boca	08+GRAFITO SUAVE
10	Sombrero	HIERRO VACIADO FC20
11	Tornillo	Q235
12	Anillo de medio spen	Q235
13	Empaque tórico (o-ring)	NBR
14	Tuerca	Q235
15	Caja de glándula	HIERRO DÚCTIL
16	Volante manual	HIERRO VACIADO FC20
17	Tornillo	Q235
18	Empaque	Q235
19	Glándula	HIERRO DÚCTIL
20	Empaquetamiento	GRAFITO SUAVE

DIMENSIONES:								
Tam.	DN	L	D	D ₁	b	ZxF	H	Peso (kg)
2"	50	178	152	120.5	15.9	4-19	309	15.1
2.5"	65	190	178	139.5	17.5	4-19	342	16.6
3"	80	203	191	152.5	19.1	4-19	380	24
4"	100	229	229	190.5	23.9	8-19	387	35
5"	125	254	254	216	23.9	8-22	415.5	43
6"	150	267	279	241.5	25.4	8-22	480.7	62
8"	200	292	343	298.5	28.6	8-22	585	98
10"	250	330	460	362	30.2	12-25	705.9	171
12"	300	356	483	432	31.8	12-25	807	235

FUNDICIÓN
CRANE

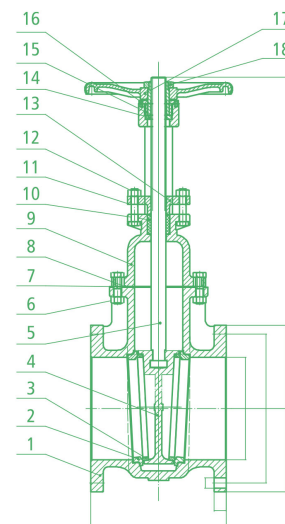

LISTA DE MATERIALES:		
NO.	PARTE	MATERIAL
1	Cuerpo	Hierro Vaciado FC20
2	Empaque de sello	Bronce / Al
3	Sello empaque de seguridad	Bronce / Al
4	Disco	Hierro Vaciado FC20
5	Vástago	Al410
6	Tuerca	Q235
7	Tornillo	Q235
8	Empaques de boca	08+Grafito Suave
9	Sombrero	Hierro Vaciado FC20
10	Empaque	Grafito Suave
11	Tornillo	Q235
12	Tuerca	25
13	Glándula	Hierro Dúctil
14	Tuerca de vástago	ASTM B62
15	Tuerca de seguridad	Hierro Vaciado FC20
16	Perno	Q235
17	Volante manual	Hierro Vaciado FC20
18	Rueda de volante	Hierro Dúctil

DIMENSIONES:										
Tam.	DN	L	D	D ₁	b	Zxø	Hmin	Hmax	Peso (Kg)	
2"	50	178	152	120.5	15.9	4-19	309	367	15.78	
2.5"	65	190	178	139.5	17.5	4-19	342	417	18	
3"	80	203	191	152.5	19.1	4-19	380	468	23.3	
4"	100	229	229	190.5	23.9	8-19	417.5	527.5	32.7	
5"	125	254	254	216	23.9	8-22	485.5	620	43.2	
6"	150	267	279	241.5	25.4	8-22	560.5	720	62.1	
8"	200	292	343	298.5	28.6	8-22	715.6	930	101	
10"	250	330	460	362	30.2	12-25	849	1113.6	165	
12"	300	356	483	432	31.8	12-25	1003	1317	231	

Fig. CH125 BL - Válvula de retención (check) bridada en hierro. Clase 125

Válvula globo, roscada (NPT) 200 WOG, en acero inoxidable. Fig. GL200 BL

FUNDICIÓN
CRANE



LISTA DE MATERIALES:			
NO.	PARTE		MATERIAL
1	Cuerpo	1	Hierro vaciado FC20
2	Sello del cuerpo	1	Bronce Al
3	Disco	1	FC20
4	Deflector	1	Q235
5	Tuerca M16	1	Q235
6	Balancín	1	Hierro vaciado FC20
7	Empaque de boca	1	O8 + Grafito suave
8	Sombrero	1	Hierro vaciado FC20
9	Perno M10x35	6	Q235
10	Eje de balancín	1	Al410
11	Inserto de goma	N	Neopreno CR
12	Perno M10x25	1	Q235

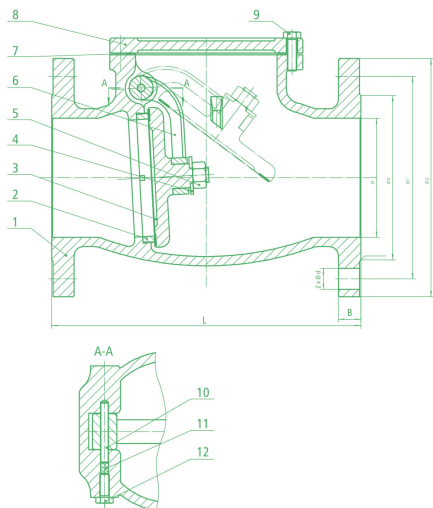

DIMENSIONES:								
Tam.	F	F ₀	F ₁	F ₂	L	B	ZxFd	Peso (kg)
2"	50.8	92	120.65	152.4	203.2	16	4x19.1	9.35
2.5"	63.5	105	139.7	177.8	215.9	17.53	4x19.1	12.75
3"	76.2	127	152.4	190.5	241.3	19.05	4x19.1	15.9
4"	101.6	157	190.5	228.6	292.1	23.9	4x19.1	27.7
5"	127	186	215.9	254	330.2	24	8x22.4	34.35
6"	152.4	216	241.3	279.4	355.6	25.5	8x22.4	45.25
8"	203.2	270	298.45	342.9	495.3	28.5	8x22.4	87.2
10"	254	324	361.95	406.4	622.3	30.16	12x25.4	160.6
12"	304.8	381	431.8	482.6	698.5	31.75	12x25.4	242



LISTA DE MATERIALES:		
NO.	PARTE	MATERIAL
1	Tuerca	304/316
2	Arandela de vástago	304/316
3	Volante manivela	AL
4	Anillo de glándula	CF8/CF8M
5	Anillo	304/316
6	Empaque de vástago	PTFE
7	Arandela	304/316
8	Vástago	304/316
9	Empaque	PTFE
10	Tapa	CF8/CF8M
11	Cuerpo	CF8/CF8M
12	Tapón	304/316

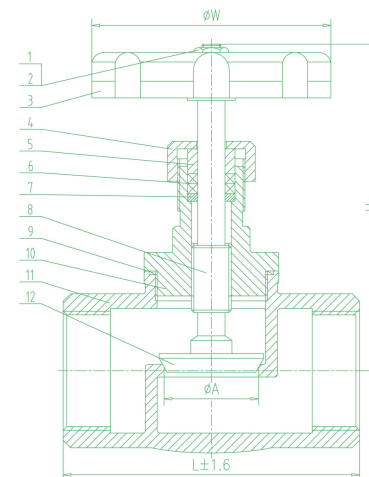

DIMENSIONES:				
Tam.	D	L	H	E
1/4"	10	61	85	70
3/8"	12	61	85	70
1/2"	15	61	85	70
3/4"	20	73.5	95	70
1"	25	83.5	104	80
1 1/4"	32	93.5	113	90
1 1/2"	38	103	125.5	90
2"	50	123	142	100
2 1/2"				
3"	76	179	180	140
4"				

Tipos de Válvulas y sus Características

Las tres funciones básicas de las válvulas son: 1. Detener el flujo, 2. Mantener una dirección constante de flujo y 3. Regular el caudal y presión del flujo. A fin de seleccionar la válvula correcta para cumplir estas funciones en forma apropiada, enseguida damos un bosquejo de los diferentes tipos de válvulas y sus características.

VÁLVULA DE MARIPOSA	VÁLVULA DE NO RETORNO (CHECK)	VÁLVULA DE COMPUERTA	VÁLVULA DE GLOBO	VÁLVULA DE ESFERA
ABIERTO	ABIERTO	ABIERTO	ABIERTO	ABIERTO
CERRADO	CERRADO	CERRADO	CERRADO	CERRADO

- ▶ Válvula en forma de mariposa.
- ▶ Cierre hermético y puede usarse como válvula de control.
- ▶ Poca resistencia al flujo (permite un flujo suave).
- ▶ Óptima para operación automatizada con bajo torque de operación y 90 grados de ángulo de operación.
- ▶ Ligera en peso y compacta (también está disponible en modelos de diámetros mayores)
- ▶ Para usarse cuando el flujo es sólo en una dirección.
- ▶ El disco de peso ligero permite la instalación vertical.
- ▶ La alta velocidad de operación evita el golpe de ariete.
- ▶ Como su nombre lo implica, la compuerta se baja para cortar la trayectoria del flujo.
- ▶ Para usarse como una válvula de cerrar/abrir (no adecuada como válvula de control).
- ▶ Poca resistencia al flujo cuando está totalmente abierta (permite un flujo suave).
- ▶ La carrera larga requiere tiempo para abrirse y cerrarse; no es apropiada para operación rápida.
- ▶ El cuerpo en forma de globo controla el fluido en un flujo en forma de S.
- ▶ Cierre hermético y puede usarse como válvula de control.
- ▶ Gran resistencia al flujo (no permite un flujo suave).
- ▶ Se requiere mucha potencia para abrir y cerrar la válvula (no es apropiada para tamaños grandes).
- ▶ El tapón de la válvula tiene forma de esfera.
- ▶ Para usarse como una válvula de cerrar/abrir (no adecuada como válvula de control).
- ▶ Poca resistencia al flujo cuando está totalmente abierta (permite un flujo suave).
- ▶ Óptima para operación automatizada con un ángulo de operación de 90 grados.
- ▶ Requiere de tecnología avanzada para fabricar la esfera.

Filtro "Y" Roscado (NPT), en acero inoxidable.

Fig. Y800AIBL



- Rosca NPT
- Acero inoxidable tipo 316
- 800 WOG

LISTA DE MATERIALES:		
NO.	PORTE	MATERIAL
1	Tapa	WCB/CF8/CF8M
2	Empaque	PTFE
3	Cuerpo	WCB/CF8/CF8M
4	Pantalla	304/316

DIMENSIONES 1/4" - 1":					
	Artículo				
Tamaño	1/4"	3/8"	1/2"	3/4"	1"
A	10	12	15	20	25
L	56	56	64	79	88
H	47.5	47.5	47.5	57	63.5

DIMENSIONES 1 1/4" - 4":						
	Artículo					
Tamaño	1 1/4"	1 1/2"	2"	2 1/2"	3"	4"
A	32	38	50	65	80	100
L	104	118	133	170	195	240
H	71.5	80.5	91.5	121	137	169

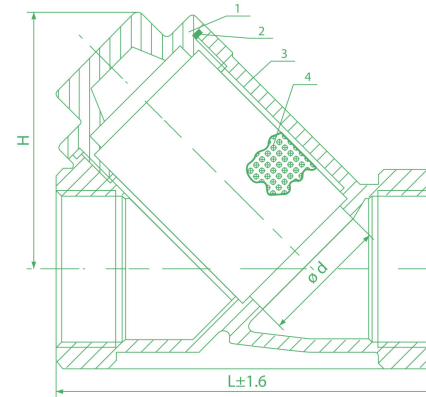

Filtro "Y", Roscado (NPT)

FUNDICIÓN
CRANE



LISTA DE MATERIALES:			
NO.	NOMBRE	MATERIAL	NORMA AMERICANA
1	Cuerpo	Hierro Vaciado	ASTM A126 CLASE B
2	Empaque	Grafito	
3	Sombrero	Hierro Vaciado	ASTM A126 CLASE B
4	Pantalla	Acero Inoxidable	ASTM SS316
5	Tapón	Hierro Vaciado	ASTM A126 CLASE B

DIMENSIONES:					
Tam.	L	C	D	b	H
1/2"	76	NPT1/2"	33	10	52
3/4"	102	NPT3/4"	38	12	65
1"	124	NPT1"	48	15	81
1/4"	132	NPT1 1/4"	60	16	97
1 1/2"	146	NPT1 1/2"	68	16	103
2"	184	NPT2"	82	20	117
2 1/2"	229	NPT2 1/2"	99	22	145
3"	254	NPT3"	112	25	172

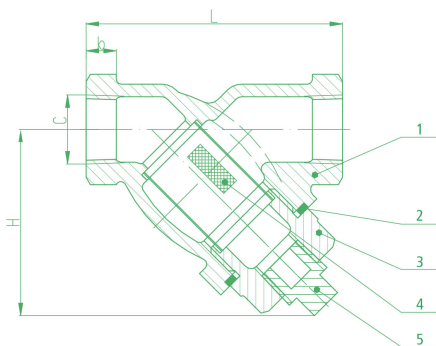

Filtro "Y" Bridado (NPT),

FUNDICIÓN
CRANE



LISTA DE MATERIALES:			
NO.	PARTE	MATERIAL	NORMA AMERICANA
1	Cuerpo	Hierro Vaciado	ASTM A126 CLASE B
2	Pantalla	Acero Inoxidable	ASTM SS316
3	Empaque de cuerpo	PTFE/Grafito	PTFE/NO ASBESTO
4	Pernos	Acero	ASTM A307 B
5	Cubierta	Hierro Vaciado	ASTM A126 CLASE B
6	Tapón	Hierro Vaciado	ASTM A126 CLASE B

DIMENSIONES:						
Tam.	L	Dk	D	b	n-d	H
2"	225.4	121	152	16	4-19	161
2.5"	272	140	178	17.5	4-19	183
3"	292	152.5	190	18	4-19	219
4"	352	190.5	229	24	8-19	238
5"	416	216	254	23.8	8-22	279.3
6"	241.3	241.3	279	25.4	8-22	315
8"	298.5	298.5	343	28.6	8-22	400
10"	362	362	406	30.2	12-25	482
12"	432	432	483	31.8	12-25	564.6

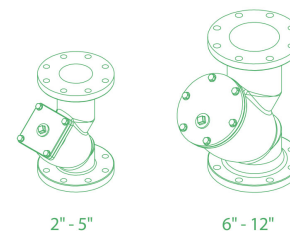
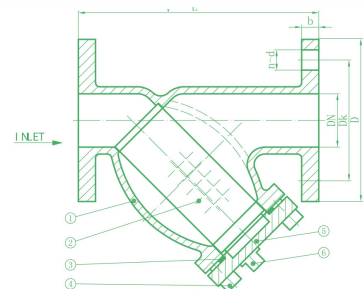

Filtro "Y", Bridado, Acero Inoxidable

AI 316 Clase 150

Filtro "Y" Bridado en acero fundido.

ANSI WCB A216 Clase 150

FUNDICIÓN

CRANE



- Prueba e inspección de acuerdo con API 598.
- Dimensión de brida en conformidad con ASME B16.5-2009

LISTA DE MATERIALES:

NO.	NOMBRE	MATERIAL
1	Cuerpo	CF8M
2	Cubierta	CF8M
3	Pantalla	TP316
4	Empaque	PTFE
5	Perno/tuerca	A193 B8M/A194 8M

DIMENSIONES:

Tam.	L	D	D1	D3	T	f	Z-Ød	malla
1"	150	110	79.25	50.8	14.2	2	4-Ø15.7	0.85
1-1/4"	180	115	88.8	63.5	15.9	150	4-Ø15.7	0.85
1-1/2"	200	125	98.4	73.15	17.5	150	4-Ø15.7	0.85
2"	220	150	120.7	91.9	19.1	2	4-Ø19.1	0.0625
2-1/2"	255	180	139.7	104.8	22.3	2	4-Ø19.1	0.0625
3"	280	190	152.4	127	23.9	2	4-Ø19.1	0.0625
4"	295	230	190.5	157.2	23.9	2	8-Ø19.1	0.0625
5"	340	255	215.9	185.7	23.9	2	8-Ø22.4	0.125
6"	385	280	241.3	215.9	25.4	2	8-Ø22.4	0.125
8"	490	345	298.5	269.7	28.6	2	8-Ø22.4	0.125
10"	550	405	362	323.9	30.2	2	12-Ø25.4	0.125
12"	590	485	431.8	381	31.8	2	12-Ø25.4	0.125
14"	685	535	476.3	412.8	35	2	12-Ø28.4	0.125
16"	775	595	539.8	469.9	36.6	2	16-Ø28.4	0.125

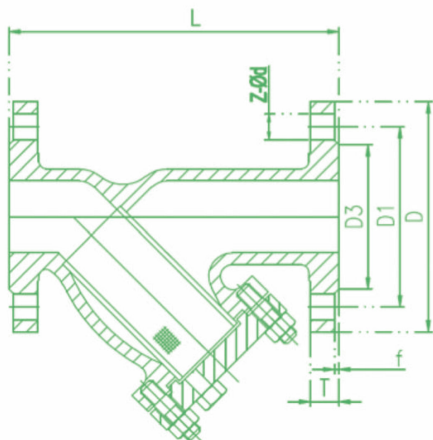

FUNDICIÓN

CRANE



- Prueba e inspección de acuerdo con API 598.
- Dimensión de brida en conformidad con ASME B16.5-2009

LISTA DE MATERIALES:

NO.	NOMBRE	MATERIAL
1	Cuerpo	WCB
2	Cubierta	WCB
3	Pantalla	TP304
4	Empaque	304+Grafito
5	Perno tuerca	A193Gr. B7/A194Gr. 2H

DIMENSIONES:

Tam.	L	D	D1	D3	T	f	Z-Ød	malla
1"	150	110	79.25	50.8	14.2	2	4-Ø15.7	0.85
1-1/4"	180	115	88.8	63.5	15.9	150	4-Ø15.7	0.85
1-1/2"	200	125	98.4	73.15	17.5	150	4-Ø15.7	0.85
2"	220	150	120.7	91.9	19.1	2	4-Ø19.1	0.0625
2-1/2"	255	180	139.7	104.8	22.3	2	4-Ø19.1	0.0625
3"	280	190	152.4	127	23.9	2	4-Ø19.1	0.0625
4"	295	230	190.5	157.2	23.9	2	8-Ø19.1	0.0625
5"	340	255	215.9	185.7	23.9	2	8-Ø22.4	0.125
6"	385	280	241.3	215.9	25.4	2	8-Ø22.4	0.125
8"	490	345	298.5	269.7	28.6	2	8-Ø22.4	0.125
10"	550	405	362	323.9	30.2	2	12-Ø25.4	0.125
12"	590	485	431.8	381	31.8	2	12-Ø25.4	0.125
14"	685	535	476.3	412.8	35	2	12-Ø28.4	0.125
16"	775	595	539.8	469.9	36.6	2	16-Ø28.4	0.125

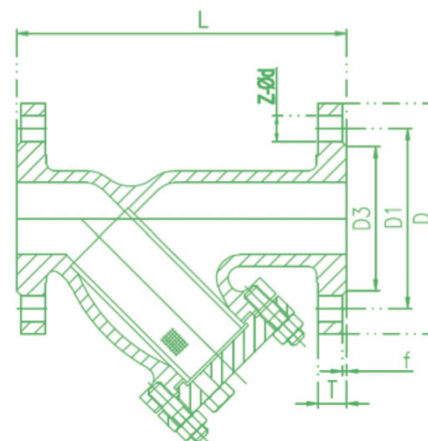

INSTALACIÓN Y MANTENIMIENTO DE FILTROS “Y”

Un filtro es un dispositivo que ofrece un medio para mecánicamente eliminar sólidos de un fluido o gas que fluye en una tubería utilizando un elemento de filtro perforado o de malla.

Para asegurar en contra de un paro inoportuno del equipo, los filtros deben instalarse antes de bombas, válvulas de carga, válvulas de control, medidores, trampas de vapor, turbinas, compresores, válvulas solenoide, boquillas, reguladores de presión, quemadores, calentadores y otro equipo sensible.

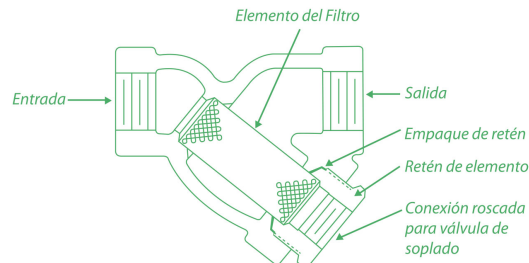

INSTALACIÓN

Limpiar a fondo todas las áreas roscadas antes de instalar el filtro. Usar lubricante para tuberías o cinta de teflón moderadamente. Dejar el extremo de la rosca expuesto para evitar introducir sellador en el sistema de tubería. El filtro puede instalarse en posición horizontal o vertical hacia abajo.

OPERACIÓN Y MANTENIMIENTO

Después de la operación inicial del sistema, el filtro debería soplarse para eliminar cualquier basura de la instalación que haya quedado

atrapada en el elemento del filtro. Repetir el procedimiento de soplado en forma periódica. La frecuencia del soplado depende de las condiciones de operación a las que esté sujeto el filtro. Si no se va a usar una válvula de soplado, el filtro debe limpiarse quitando el soporte del elemento del filtro y el elemento mismo. PRECAUCIÓN. AISLAR SIEMPRE EL FILTRO DEL SISTEMA PRESURIZADO ANTES DE ABRIRLO PARA LIMPIARLO. USAR UN EMPAQUE NUEVO AL VOLVER A ENSAMBLAR EL FILTRO. El elemento del filtro debe inspeccionarse una o dos veces al año. Las partes de repuesto que se recomiendan son un elemento del filtro y tres empaques por cada elemento.

Gran variedad de productos de acero inoxidable.

Industrias con las que trabajamos



Alimenticia



Petroquímica



Farmacéutica



Construcción Industrial





Gobierno



Manufactura

Si necesitas alguna pieza en especial contáctanos, uno de nuestros expertos en ingeniería se comunicará contigo para apoyarte.

 01 (462) 62 511 38

 (462) 254 77 09

Visita:

inoxbajo.com.mx

tel. +52 462 62 511 38

inoxbajo1@prodigy.net.mx